



■ 形名

SCONI - DST□ - □ □

● 入力信號

D	DC Signal
I	2 Wire
R	RTD
T	Thermocouple
P	Potentiometer

● 出力信號

3	3 Point
4	4 Point
5	5 Point
7	2 Loop
8	3 Loop
R	Other

● 電源電壓

X	AC 110V / 220V
Y	DC 24V

※ 제품 주문 시 In/Out Signal 표기

■ 概要

이 Model은 각종의 신호를 입력으로 하여 절연된 출력을 5 Point까지 내보내주는 분배기입니다.

또한 각기 다른 신호를 출력 할 수 있으며 출력간 절연도 되어있어 여러 용도에 사용 가능합니다.

■ 一般仕様

항 목	사 양
입 력	DC 전류전압, RTD, T/C, PMC
출 력	DC 전류전압
직선성	± 0.2% F.S
응답속도	0.5sec 이하 (0~90%)
온도특성	± 0.015% / °C
출력조절범 위	ZERO ± 20% SPAN ± 20% of F.S
절연저항	100MΩ 이상 (DC 500V 에서)
내 전 압	입력/출력/전원 간 AC 1500V / min
공급전원	AC 110/220V ±10% 50/60Hz 3VA이하
	DC 24V ±10%, 100mA 이하
사용주위 온도	-10 ~ 60 °C
사용주위 습 도	10 ~ 90%
재질/색상	Flame-resistant resin / Black
외형치수	W40 x H180 x D145 (mm)
취부방법	Wall-mounting

■ 入力・出力仕様

Input	Specification
DSC	DC 1~5V : 1 kΩ 이상
	DC 4~20mA : 250Ω
IPD	Supply : DC 24~28V
PMC	Excitation : 2.5V DC
RTD	Sensor supply : DC 2mA

Output	Load Resistance
0 ~ 100mV	1kΩ 이상
0 ~ 5V	2kΩ 이상
0 ~ 10V	4kΩ 이상
0 ~ 1mA	0 ~ 15kΩ
4 ~ 20mA	0 ~ 750Ω

■ BLOCK 圖

3,4,5 POINT

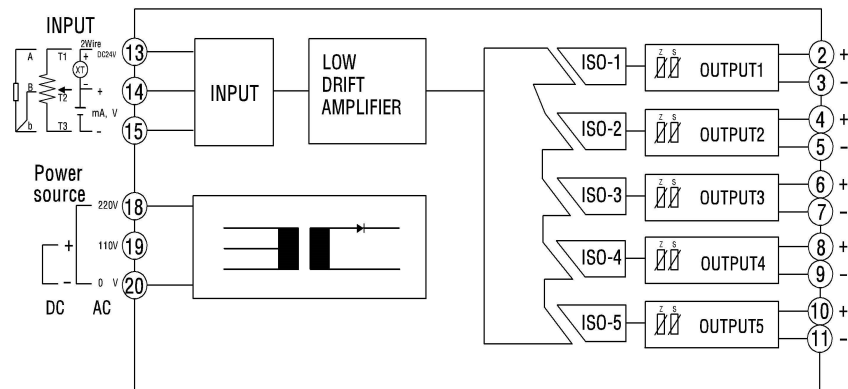

2,3 LOOP

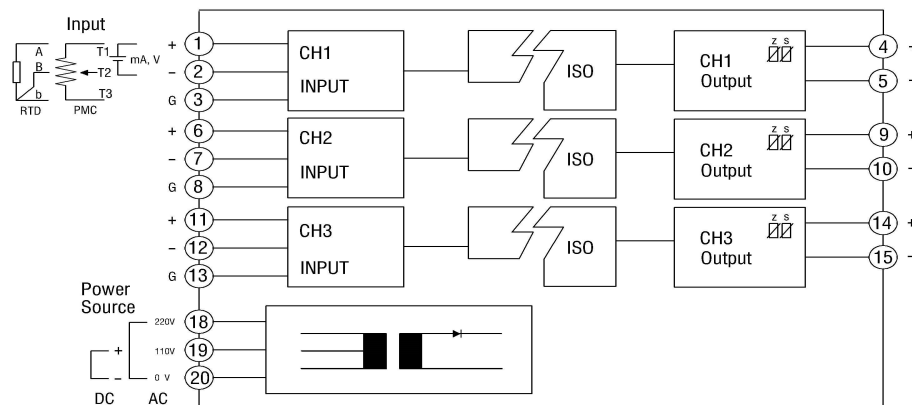

■ 端子接続圖

3,4,5 POINT

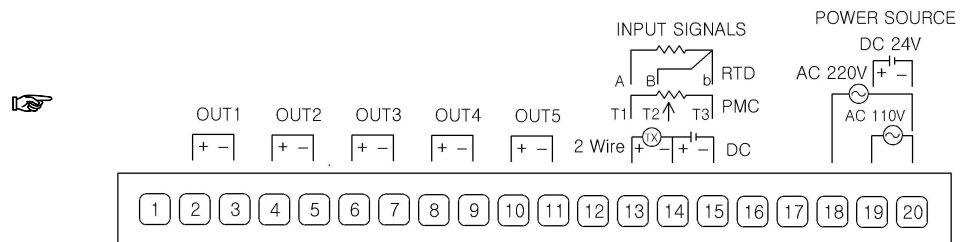

2,3 LOOP

